

## ТЕХНИЧЕСКО ПРЕДЛОЖЕНИЕ

ОТ

МИК БИЛД РУСЕ ЕООД

*(наименование на участника)*

Ремонтни работи на сграда на Общинска Администрация Златоград, ул. „Стефан Стамболов“ № 1, УПИ–ХШ от кв. 76 по плана на гр. Златоград

## УВАЖАЕМИ ГОСПОЖИ И ГОСПОДА,

След запознаване с обявата и съпътстващите я документи за възлагане на обществена поръчка с предмет „РЕМОНТНИ РАБОТИ НА СГРАДА НА ОБЩИНСКА АДМИНИСТРАЦИЯ ЗЛАТОГРАД“, приемам да изпълня поръчката при следните условия:

1. Поръчката с предмет: „РЕМОНТНИ РАБОТИ НА СГРАДА НА ОБЩИНСКА АДМИНИСТРАЦИЯ ЗЛАТОГРАД“ сме готови да изпълним в срок от 3 /три/ месеца, считано от датата на откриване на строителната площадка, но не по-късно от 5 работни дни след датата на подписване на договора за СМР.

2. Предлаганите от нас гаранционните срокове, които съответстват на действащата Наредба №2 за въвеждане в експлоатация на строежите в Република България и минимални гаранционни срокове за изпълнени строителни и монтажни работи, съоръжения и строителни обекти са:

2.1. за всички видове новоизпълнени строителни конструкции на сгради и съоръжения, включително и за земната основа под тях – ..... години;

2.2. за възстановени строителни конструкции на сгради и съоръжения, претърпели аварии – ..... години;

2.3. за хидроизолационни, топлоизолационни, звукоизолационни и антикорозионни работи на сгради и съоръжения в неагресивна среда – 10 години, а в агресивна среда – 7 години;

2.4. за всички видове строителни, монтажни и довършителни работи (подови и стенни покрития, тенекеджийски, железарски, дърводелски и др.), както и за вътрешни инсталации на сгради, с изключение на работите по т. 1, 2 и 3 – 5 години;

2.5. за завършен монтаж на машини и/или съоръжения – 2. години;

3. Декларираме, че:

3.1. Запознати сме с предоставената документация за участие в обществена поръчка за изпълнение на горесцитирания обект и я приемаме изцяло.

3.2. Посетили сме обекта, запознати сме с всички обстоятелства и условия, които биха повлияли на офертата ни.

3.3. Запознати сме с проекта за заснемане за горепосочения обект.

3.4. Предлагаме да изпълним дейностите по предмета на обществената поръчка без резерви и ограничения и съгласно условията на възложителя.

3.5. В случай, че нашето предложение бъде избрано, ние поемаме ангажимент да представим гаранция за добро изпълнение, в размер на 5% от стойността на поръчката, без ДДС, валидна за срок от 6 месеца след приемане на СМР/СРР на обекта.

4. В случай, че ни бъде възложено строителството на горепосочения обект, се задължаваме:
- 4.1. Да наемем регистрирани в ДБТ безработни при реализиране на обекта, които са част от общия състав на работниците, при спазване на изискванията по *Приложение – Декларация за приемане на договора*;
  - 4.2. Да изплащаме заплати и внасяме осигурителни вноски на база минимален месечен размер на осигурителния доход по основни икономически дейности и квалификационни групи професии, съгласно приложение №1 от Закона за бюджета на държавното обществено осигуряване;
  - 4.3. Да осигурим реалистично съотношение между квалифицирани и неквалифицирани работници;
  - 4.4. Да извършим застраховане (валидно за целия период на договора за СМР) по Наредбата за задължително застраховане на работниците и служителите за риска „трудова злополука“ на всички работещи на обекта.

**Указание:**

*\* Срокът за изпълнение трябва да съответства на общия срок за изпълнение на дейностите в Линеиния график (Приложение към настоящото Техническо предложение).*

*\*\*Участниците задължително изработват предложенията си при съблюдаване на изискванията на Възложителя и приложимото българско законодателство. Всеки участник следва да предложи гаранционен срок, който да е съобразен с минималните гаранционни срокове, които са определени в Наредба №2 от 31.07.2003 г. за въвеждане в експлоатация на строежите в Република България и минимални гаранционни срокове за изпълнени строителни и монтажни работи, съоръжения и строителни обекти, като предложените от участника гаранционни срокове не могат да бъдат с продължителност повече от съответния нормативно установен гаранционен срок, умножен по две.*

**Приложение:**

1. Линеен график за изпълнение на поръчката (свободен формат по преценка на участника), съобразен с посочения срок за изпълнение на поръчката и диаграма на работната ръка; (При изчисляването от календарни дни в месеци, следва да се вземе като константа брой дни в месеца 30. Сроковете предвидени в линеиния график трябва да съответстват на срока за изпълнение на поръчката, определен от Възложителя.).

2. „Организация и начин на изпълнение на поръчката“ (свободен формат по преценка на участника); (Участникът следва да посочи организацията и начина на изпълнение на дейностите и работите, включени в предмета на поръчката, както и организацията за контрол на качеството при изпълнение на СМР/СРР на обекта, за който се участва, и вътрешни правила за осигуряване на качеството В представената Организация и начин на изпълнение на поръчката, участникът следва да направи предложение относно създаване на условия за спазване изискванията по ЗЗБУТ и Пожарна безопасност с подробно описание на мерките за безопасност и здраве и мерките за пожарна безопасност, които ще бъдат въведени при изпълнението на обекта).

3. „Декларация материали“

(В декларацията участникът описва строителните продукти, с които ще се изпълни поръчката, като се посочва производител (търговска марка), стандарт/качество съгласно Наредба №РД-02-20-1/05.02.2015 г. за условията и реда за влягане на строителни продукти в строежите на Република България и се представят декларации за експлоатационни показатели съгласно изискванията на Регламент (ЕС) 305/2011 (когато за строителния продукт има хармонизиран европейски стандарт или е издадена ЕТО и има обозначение „СЕ“) или декларации за характеристиките на строителните продукти

(когато той не е обхванат от хармонизиран европейски стандарт или за него не е издадена ЕТО).

Участник, към чието техническо предложение липсва някое от гореизброените приложения, ще бъде отстранен от участие в поръчката. Ако в представеното от участника Техническо предложение не е попълнен който и да е елемент и/или някоя част не е разработена конкретно за настоящата обществена поръчка, и/или е преповторена общо и бланкетно техническата спецификация, без да е отразена спецификата на предмета на обществената поръчка, и/или в него са посочени различен възложител и/или наименование на друг проект и/или обект участникът ще бъде декласиран и отстранен от по-нататъшно участие в обществената поръчка. Установяването на технологична несъвместимост и/или неправилна последователност на изпълняваните строителни операции е основание за отстраняване участника от процедурата. Ако направеното от участника Техническо предложение не съответства на изискванията, поставени в настоящата тръжна документация или не съдържа някои от задължителните части, ще бъде отстранен от по-нататъшно участие в процедурата.

03.08.2018г

ПОДПИС

ПЕЧАТ

Замислено на  
основаме сл. 2 от  
3310

**Организация за изпълнението на СМР и**  
**организация за контрол на качеството при изпълнение на**  
**СМР/СРР на обекта**

Представяме техническо предложение, което съдържа:

1. Описание на основните строителни дейности и етапи;
2. Мерки за управление на възможните рискове по време на изпълнение
3. Основни мерки за поемане на времевия риск при изпълнение на поръчката;
4. Други възможни рискове и методи за тяхното предотвратяване и преодоляване;
5. Контрол на качеството

За реализирането на проекта е изготвен линеен график разчетени в него необходими брой работници за отделните видове работи. Изготвен е така, че да осигури непрекъснат строителен процес, което гарантира срока и качеството на изпълнение. Ръководителя на обекта ще следи достатъчността на работната ръка и своевременното и осигуряване във времето. Ще бъдат изготвени График на доставките, с които ще се контролира своевременното договаряне и доставяне на строителните материали.

За правилното функциониране на строителния процес строителните дейности ще бъдат изпълнявани съгласно План за организация на строителната площадка на обекта. Преди започване на работите се изпълняват всички мероприятия по подготовка на строителната площадка съгласно плана по безопасност и здраве, плана за предотвратяване на пожари и аварии и за евакуация при бедствия и аварии.

Ще се изготви и утвърди схема на организация на строителната площадка – движение на работниците, материалите, механизацията.

Ще се осигурят нормални условия на работа и битови условия за ежедневни нужди на работещите на строителната площадка.

Материалите ще се доставят на обекта с декларации на съответствие и входящ контрол за качество. Доставките се извършват съгласно графика на доставките. Складирането ще се извърши на предварително съгласувани открити и закрити складове, съгласно предписанията на производителя, за да не се допусне дефектиране или прогиване на материалите. Влагането ще се извърши съгласно технологичните карти и предписания на производителите. На обекта ще се складират само необходимите за съответния етап материали.

За реализиране на проекта е необходимо осигуряване на оптимално количество работници, с което да се гарантира изпълнението на оферирания срок.

Етапите на изпълнение на СМР за обект: Ремонтни работи на сграда на Общинска Администрация Златоград , ул. „Стефан Стамболов“ № 1, УПИ–ХІІІ от кв. 76 по плана на гр. Златоград ще са:

- демонтажни дейности
- полагане на разклонителни кутии, направа на отвори
- полагане на тръби за водоснабдяване и канализация
- монтаж на вътрешни врати и обръщане
- направа на хастарна мазилка по стени и циментова замазка
- полагане на фаянс и гранитогрес
- направа на обшивка от гипсокартон и шпакловане
- направа на окачен таван и полагане на латекс
- монтаж на ключове, контакти, осветителни тела, бойлери, помпи и санитарна керамика

#### **Описание на основни дейности:**

##### Демонтаж мивки:

Спира се водата.

Отвиват се болтовете под държачите на мивката.

Отпадъците се пренасят до определените за целта места.

##### Демонтаж фаянсва облицовка:

С пневматичен или електрически къртач и с помощта на длето се махат старите фаянсови плочи. Изчистване се до чиста основа. Пренасят се отпадъците до 3 м. хоризонтално разстояние и се складират.

##### Доставка и монтаж бойлер:

Пренасяне на бойлера до определеното за монтиране място. Монтирането на бойлера на определени окачвачи, закрепени с болтове към стената. Изключване на ел. прекъсвача , захранващ мястото за монтиране на бойлера, осъществяване на връзката. Монтиране на гъвкавите връзки за вход на студената и изхода на горещата вода. Включване на ел. захранването. Тестване на работата на бойлера.

## Монтиране на бойлер

В зависимост от модела бойлерът се монтира във вертикално или в хоризонтално положение на някоя от стените. Мястото за поставяне на дюбелите е точно определено от монтажните отвори на самия бойлер. Монтирането трябва да бъде с гарантирана здравина, защото един празен 80-литров бойлер тежи около 25 kg, а напълнен надвишава стоте килограма. Общото тегло на бойлер с обем 120 l вече надхвърля 150 kg, а 200-литровият е около 270 kg. Разпределено върху две точки на окачване, натоварването е значително и поставя завишени изисквания. За тази цел се използва дюбелът fischer BO, който представлява поцинкована стоманена шпилка М 10×120. Върху приблизително 2/3 от дължината ѝ има едра резба, посредством която се завива в пластмасов дюбел fischer S14. Останалата част на шпилката е с милиметрова резба и върху нея се завива притягащата гайка. Тя е от пластмаса с разширена периферия, която служи като шайба – разпределя натиска върху по-голяма площ и прикрива отвора за шпилката в носача на бойлера.

В бетон и плътни тухли закрепването с дюбела BO е напълно сигурно, като максимално допустимото натоварване в тези материали е 16 kN. Пластмасовият дюбел трябва да се намира изцяло в отвора, пробит в носещата основа, към която не влизат мазилката и облицовката от плочки.

При монтиране в тухли с големи кухини (тухли „четворки“ и по-модерните от същия вид, но с повече кухини) пластмасовият дюбел S14 не държи здраво и затова е по-добре да се избере вариант с инжекционно закрепване (например FIS V 150 C), което е препоръчително за такива критични основи.

### Доставка и монтаж моноблок:

Особеност при закупуването е да се съобрази с входа на тоалетното казанче, т.е. от коя страна му е извода за чистата вода, долно или задно оттичане. Има налични със странично и с долно пълнене, като двата варианта могат да бъдат с ляво или дясно пълнене.

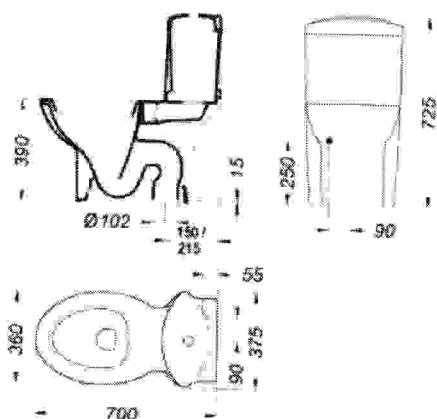

Доставя се моноблока и силиконови посложки, комплект за монтаж, маншон за мръсна вода, монтаж за чиста вода, мека връзка и спирателен кран.

Оразмеряване на мястото където ще стои тоалетната. Сглобява се на „сухо“ за да са сигурни в отстоянията и размерите.

Очертайте с молив мястото където се пробива за дюбелите.

Пробитите отвори трябва да бъдат достатъчно дълбоки и добре почистени. Постава се основата на моноблока и се силиконизира. Монтират се дюбелите като болтовете не се стягат много за да не се счупи керамиката.

Следва сглобяване на казанчето със снаждащите елементи към тоалетната чиния. При вече сглобено и монтирано казанче се захранва с чиста вода и се монтира маншона за мръсната вода, като при нужда и се силиконизира за да няма течове.

По време на монтажа е важно да се настрои и нивото на водата в тоалетното казанче.

#### Доставка и монтаж мивка – порцеланова:

Уточняване на височината, на която ще се монтира. Ако мивката е в комплект с конзола (ботуш), тогава височината е фиксирана. Стандарта за монтиране е на височина от пода 83 -85 см. на мивката и 100 см. на смесителя (канелката).

Определя се центъра на мивката и се поставя точно под центъра на смесителя. Отбелязват се местата на пробиване , ако са нови. Преди започване на пробиване се проверява , че на отбелязаните места не преминават кабели, водопроводни тръби или тръбите на канала! За пробиване на плочката използвайте свредло за керамика или фреза с подходящ размер и след като пробиване на отвора в плочката, може да се ползва перфоратор или ударна дрелка за пробиване на стената. Важно условие е отворите да са хоризонтално разположени, но ако има малко отклонение, то може да се компенсира с втулките с променен център на отвора (ексцентрик), които са в комплекта за монтаж. Поставят се дюбелите в отворите и се завиват шпилките в тях с подходящ ключ. Намазва се челото на мивката, което ще се залепва към стената с качествен санитарен силикон и се поставя мивката така, че шпилките да преминат през монтажните отвори и се притиска към предварително обезмаслени и обезпрашени плочки. С помощта на нивелир и ексценричните втулки се коригира мивката, докато стане хоризонтална. Стягат се гайките не много силно, защото ако има неравности при поставянето на плочките, вероятността от спукване на порцелана е много голяма. Отстранява се излишния силикон и не се ползва мивката в продължение на 24 часа. След това се монтира сифона .

#### Доставка и монтаж батерия смесителна:

Повечето смесители са с две ръкохватки и два патрона за вода, а напоследък се произвеждат масово с една ръкохватка и една смесителна керамична глава.

При стенните смесителни батерии монтажа се извършва посредством ексцентрици или така наречените S-ки, докато при стоящите смесители монтажа е с обратна, обтягаща скоба, монтирана под плота или мивката. Захранването с вода на стоящият смесител се извършва с меки връзки с различен диаметър и дължина.

#### Направа на улеи в стара тухлена зидария, с размери /в см./до 15/15:

Ръчно с чук и шило се очукват мазилката и тухлите до необходимата дълбочина и с указания размер., обезпрашава се , събират се отпадъците на купчини, от където следва пренос до камиона и натоварване.

#### Ръчно изкопаване гнезда в стар тухлен зид до 20 см и с размери до 40/40:

Ръчно с чук и шило се очукват мазилката и тухлите до необходимата дълбочина и с указания размер, обезпрашават се гнездата, събират се отпадъците на купчини, от където следва пренос до камиона и натоварване.

#### Монтаж на кутия разклонителна скрита кръгла черна:

Конзолите за монтаж в тухлени стени са стандартни.

Дооформя се отвора и се вкарва кутията, така че да потъне леко и да не пречи при шпакловането.

Разклонителните кутии се монтират в отвори, предварително готови и отделно ценообразувани на определено разстояние 45 – 50 см от тавана.

Необходимо е те да се нивелират преди да се фиксират в стената.

#### Монтаж на кутия конзолна черна:

Конзолите за монтаж в тухлени стени са стандартни.

Дооформя се отвора и се вкарва кутията, така че да потъне леко и да не пречи при шпакловането.

Разклонителните кутии се монтират в отвори, предварително готови и отделно ценообразувани на определено разстояние 45 – 50 см от тавана.

Необходимо е те да се нивелират преди да се фиксират в стената.

#### Гипсова шпакловка по стени и тавани:

Необходими инструменти: малка шпакла, пердашка и мистрия евентуално. Полза се готова гипсова замазка и грунд.



Следва : Подготовката на стената

Грундира се преди шпакловането.

Ако има ронещи се участъци се разрушават до по-здрава основа. При наличие на големи дупки се запълват с чист гипс грубо.

Гипсовата замазка се приготвя с вода-с бъркалка или бормашина. Започват от долу на горе с леко натискане, държейки инструмента наклонен около 30 градуса към вас, да разнасят материала. Проверява се с нивелир дали стената е равна.

Изшкурват се всички грапавини по стената. Може и да се извърши с виброшлайф .

#### Латексово боядисване по стени и тавани – трикратно:

Латексът се нанася върху предварително шпаклована повърхност. Разходните норми предвиждат работа с готови бои. В разхода на труд са включени – направа, поставяне, преместване и разваляне на обикновени скелета , стълби, козли и др. в границите на етажна височина до 4 м. При по-голяма височина този труд се нормира отделно. В разхода на труд са включени : почистване и дребни поправки на инструментите, почистване на плоскостите, подлежащи на грундиране и боядисване от вароциментови лепки и ръжда, пренасяне на материалите и инструментите от склада до работното място, независимо от височината на сградата.

От изключителна важност е повърхностите да бъдат грундирани преди да започне боядисването. Обикновено се нанасят два, максимум три пласта боя, в зависимост от покривността ѝ. Започва се от ъглите, където боята се нанася с четка, а за стените се използва валяк с къс косъм, като боята се нанася първо вертикално, без натиск, а след това хоризонтално. Завършва се с вертикално нанасяне отдолу нагоре.

При нанасянето на първия слой боята може да се разрежи с 5 до 10% вода. Ако се използва пистолет, боята трябва да се разрежи малко повече – до около 20% с вода.

Когато се съчетават два цвята за отсичане на границата между тях, се поставя бояджийска лента.

Валяците се ползват, когато трябва да се покрие по-голяма площ или е необходимо нанасяне на по-дебел пласт от боята.

Боядисване във влажни помещения Използва се влагоустойчива боя. Стените, които ще бъдат боядисвани, не бива да са изложени на пряко въздействие на водата.

#### Окачен таван:

Необходими инструменти:

Винтоверт- най-добре със съединител но и обикновен акумулаторен ще свърши работа.

Перфоратор.

Две стълби.

Нивелир с око и дължина не по-малко от 180 см.

Лазарен нивелир или маркуч за водна нивелация.

Ножица за ламарина.

Ролетка.

Макетен нож.

Трионче.

Чертилка.

Чук.

Молив ; свредло 6мм ;накрайник PH2 за винтоверта;клещи.

шпакловка на окачени тавани.Следва:Определяне нивото на окачения таван.

При таван с двойна скара, минималното разстояние между долната част на конструкцията и основният таван е 6,5 см. Много важно е да се знае , че доста често основният таван е крив , не под нивел или и двете взети заедно . Така че минималното отстояние се замерва само от най -ниската точка на грубия таван до окачения такъв. Използвайки лазарният нивелир, на първо място се замерва основният таван и се определя най ниската му част и след като вече я ясна от нея се замерва желаното от нас ниво (мин. 6,5 см) , което пак, използвайки нивелира, пренася се и се бележи във всички външни и вътрешни ъгли на помещението.

Монтаж на окачен таван .Разчертаване на нивата.Разчертаване линия за крайващия профил.

Монтиране на UD профила.

Окрайващия UD профил се монтира по-цялата обиколка на помещението. В зависимост от структурата на стените, той се прихваща към тях със:

към тухлен зид с дюбел-пирони 6/60 мм. през 40-50 см.

към бетонни трегери или панели с дюбел-пирони 6/40 мм. през 50-60 см.

към зид от „Итонг“ с рапидни винтове 45 мм. през 15-20 см.

към гипсокартон с рапидни винтове 25 мм. през 15 -20 см.

към дърво с рапидни винтове 25 или 45 мм с едра стъпка.

Разчертаване на окачвачите.

В зависимост от това, какво е падането на окачения таван, от основния трябва да монтираме директни или бързи окачвачи, на които по-късно ще окачим носещите CD профили. За целта, трябва да отбележим (използвайки чертилката) по грубия таван линии, разстоянието м/у които трябва да е не повече от метър. Те обозначават местоположението на всеки един от носещите профили. По продължение на тези линии през не повече от 90 см. отбелязваме и самите места, където ще бъдат окачвачите.

Монтиране на окачвачи за окачен таван. Монтиране на окачвачите.

Пробиват се отвори за дюбелите, които ще прихванат окачвачите към грубия таван. Използва се перфоратор със свредло 6 мм.

Окачвачите са закрепят към тавана с метален дюбел тип „клин“.

Монтиране на носещите профили.

Двата края на всеки един носещ профил трябва да легнат в/у горната част на крайчващия UD профил, в средата си те се захващат с окачвачи.

В зависимост от това дали използваме директни или бързи окачвачи прихващането на носещите профили към тях се различава:

Директния окачвач се захваща към профила посредством винтове.

При бързия окачвач (както е на схемата по-горе) профила се нанизва в него.

И в двата случая обаче прихващането върви ръка за ръка с нивелирането на профилите.

Нивелиране на носещите профили.

Профилите се нивелират, както по тяхната дължина, така и напречно.

Закрепване на монтажните профили.

Монтажните профили се подреждат през 50 см. напречно на носещите. В двата си края те влизат в крайчващия профил. Връзката между монтажните и носещите профили се осъществява посредством „анкер винкел“. След като подредим всички профили, отново се проверява нивелацията на окачения таван, тъй като е възможно на настъпни леко разместване.

Монтиране на гипсокартонените плоскости. Обработка и съхранение на платната(листите) гипсокартон.

Обработка – Гипсокартон се реже с макетен нож. Когато се правят отвори или се налага рязане на ъгли се използва и трион. Получилите се неравности по рязаната повърхност се обработват с ренде.

Транспортиране и съхранение-Транспортирането на листите става в легнало положение. При пренасяне по стълби и др. тесни места, особено уязвими на счупване са ъглите на платната.

Разчет на геометрията на помещението и подвеждане на първите листи гипсокартон.

Основно и водещо правило при монтирането на първия лист гипсокартон е, че той винаги трябва да бъде перпендикулярен на монтажните профили.

Гипсокартонените платна трябва да прилепват сравнително плътно, както едно към друго, така и към стените на помещението. Желателно е да се избягват фуги по големи от 5мм.

Фугите се разминават през минимум 50см т.е минимум през един монтажен профил.

Там където листите се срещат по ширина се прави V-образен фрез. Целта е при шпакловката да проникне гипс , които ще заздрави фугата.

Гипсокартона се прихваща с рапидни винтове 25мм през не повече от 20см. „Главата“ на винта не трябва да е проникнала прекалено дълбоко в плоскостта но не трябва и да стърчи.

#### Фаянсва облицовка по стени:

Почистване на терена, подовете и сетните от отпадъци там където ще се слага съответната облицовка. Следват операциите :

Пренос на материалите до 30 м. хоризонтално разстояние и машинно приготвяне на необходимите разтвори, пренос и изкачване на материалите и разтвора до работното място, очукване и шприцоване на основата, полагане и подравняване на хастара по стените, сортиране и наkisване на плочките във вода, хоризонтиране и подвеждане на първия ред с мастар, обогатяване и пребъркване на предварително готовия р-р, лепене на плочките, включително рязането им при необходимост и пробиване на отвори за инсталации при нужда, направа, пренасяне и разваляне на скелета и др. приспособления при помещения с височина до 4 м., фугиране и окончателно почистване на облицовката.

#### Циментова замазка по подове:

Очуква се бетоновата повърхност от неравности, почиства се от отпадъци. Следва измитане, изгъркване и измиване на повърхностите с вода. Шпризова се. Прави се циментов р- машинно или ръчно и се пренася. Следва полагане на хастар и фина със заглаждане и пердашена (при гладка пердашена замазка) или с напръскаване със сух цимент.

#### Настилка гранитогресни/теракотни плочи:

Настилката се полага върху разтвор. В нормите са включени : пренасяне на материалите , сортиране на плочите, почистване на мястото за полагане на настилката, пасиране на бетона, разстилане на лепилото, , нареждане на плочите, поставяне на кр. За оформяне на фугите, , рязане на плочите, оформяне на ивици с р- в края на нареждането на плочите, пробиване на необходимите отвори за инсталации, фугиране, почистване на настилката до предаването и в готов вид.

#### Доставка и монтаж на осветително тяло:

Необходими инструменти:

Стълба

Отвертка

Клещи с изолация

Фазомер

Изключват се предпазителите

Премахва се старото осветително тяло.

Премахнете основата на старото осветително тяло.

Сглобява се новото осветително тяло

Определя се разстоянието за окачване

Прокарват се кабелите

Монтира се придържащата пластинка

Свържете кабелите на осветителното тяло с тези от електрическата мрежа

Завиват се болтовете, които го прикрепят на мястото.

#### Доставка и монтаж на ключове и контакти:

Необходими инструменти:

Стълба

Отвертка

Клещи с изолация

Фазомер

Изключват се предпазителите, монтират се ключовете и контактите на определените им места.

#### Електрически контакти

Контактите се монтират на височина от 0,3 до 1,5 m от готовия под. Първата височина е характерна за контакти, чиито проводници преминават по пода или в первазна лайсна. Те се поставят в кутии (наричани още конзоли) от пластмаса с външен диаметър 70 mm и дълбочина 35 mm. При прокарване на нова инсталация или промяна в съществуващата в стената трябва да се издълбае отвор за монтиране на кутията. Желателно е това да се направи точно по контура на кутията, като отстрани се остави пролука от около 5 mm за гипсовия разтвор, с който се фиксира в тухления зид. С чук и длето такава прецизност не може да се постигне. За целта се ползва специализираният инструмент – боркорона с карборундови зърна и мощна бормашина.

#### Електрически ключове

Електрическите ключове служат за включване и изключване на осветлението. Тук разнообразието е по-голямо, като основните видове са:

» Единичен ключ – използва се за управление на едно осветително тяло, независимо от броя на лампите. Всички се включват и изключват едновременно.

» Сериен ключ – представлява два ключа, монтирани в общо тяло. Всеки от тях управлява самостоятелен токов кръг и това позволява по-голяма гъвкавост при управление на осветлението – може да се включват поотделно или едновременно две групи осветителни лампи.

» Девиаторен ключ – използва се за управление на едно осветително тяло от две места. Този вид ключове са много полезни при дълги коридори или стълбища, като във всеки край се поставя по един девиаторен ключ. Има и специални ключове, които позволяват включване и изключване на едно осветително тяло от три и повече места.

Електрическият ключ се монтира в кръгла кутия (конзола), която при скритата инсталация се вкопава в стената

Най-често закрепването става чрез притягане с винт в клема или с плоска гайка. При други контакти закрепването на медния проводник става, като краят му се напъхва в отвор, в който се намира напречно разположена пружинираща пластина. Тя притиска проводника и осигурява необходимия електрически контакт. За освобождаване и изваждане на проводника с върха на отвертката се притиска другият край на пластината. При тази система е необходимо да се оголи от изолацията по-дълго парче от проводника – около 12 mm.

#### Направа на водопровод от полипропилен

Тръбите от полипропилен са леки и най-вече удобни за работа. Лепят се посредством така наречените лепачки за тръби, които нагряват и стопяват тръбите. Снадите стават

изключително здрави и устойчиви дори при огъване, а времето за изработка на водопровода се скъсява значително. При изработката от изключително значение са снадките на тръбите. Те трябва да са залепени качествено, за да станат здрави. Двата края на тръбите се слагат едновременно в отворите на машината за лепене, за да се стопят едновременно. Тръбите се нагряват в продължение на 7 секунди, но не повече от 10 секунди. На-често срещания проблем е свързан с пренагряване на тръбите, когато при самата спойка тръбата се запушва от стопения полипропиелн и водата няма как да мине. Признак за наличие на подобен проблем е слабото налчгане след проба на водопровода или липсна на вода.

#### Канализация

При прокарване на канализация се използват тръби ф50, ф100 и ф160 за щрангове. При прокарването на тръбите за сифона се спазва наклон – наклон от 1см за всеки 1м. Не трябва налкона да е голям – това затруднява отмиването на полепнали по тръбара частици и води до запушването и. При полагането на тръби не се ползват колена, за да се направи завой, защото това със сигурност ще доведе до запушването им. За са се избегне този нежелан ефект, завоите обикновено се правят с дъги. За снаждането на тръбите се използва газова горелка, когато няма фабрична снадка с гумичка. В тези случаи се нагрява само тръбта, която е от външната страна. Тръбата, която се вмъква, не се нагрява и влиза в другата поне 10см навътре. Предварително се проверява за пясъчинки и се почиства, намазва се с лепило за ПВЦ тръби и се лепи, докато другата тръба е още топла от нагряването.

#### Натоварване и превоз на строителни отпадъци:

Строителните отпадъци се пренасят ръчно или с ръчни колички от предварително складираните места, почистване на количките по време на работа, нареждане на готови звена за проход на количката, натоварват се ръчно на камион, транспортират се на сметище, разтоварват се там.

За избягване на евентуални нещастни случаи по време на ремонта всички работници преди започването на работа да бъдат инструктирани, а през време на работа, обучени по безопасни методи на работа.

Ръководителят да следи за спазване на изискванията на правилниците, засягащи въпросите по техниката на безопасност на труда.

При изпълнението на строителството трябва да се спазват изискванията на ПИПСМР

#### **Мерки за управление на възможните рискове по време на изпълнение**

Целта е да се определят за обекта изискванията за постигане на качество по време на строителството и през гаранционния период.

Конкретизиране мерките, съобразени с изискванията на внедрената от „МИК БИЛД РУСЕ„ ЕООД, Интегрирана система за управление (ИСУ), които трябва да бъдат предприети, за да се обезпечи изпълнението на всички видове СМР и същите да отговарят на изискванията на нормативната уредба, техническите спецификации, проекта на Възложителя.

ИСУ на Дружеството включва: EN ISO 9001 : 2015, ISO 14001 : 2015, OHSAS 18001:2007.

Определяне правата, задълженията и отговорностите на ръководителите пряко или косвено, ангажирани с изпълнението на обекта;

Обезпечаване документирането на всички работи, изпитвания, огледи, процедури, дефекти, ремонти и всички други данни, които се изискват от договора с Възложителя.

Като се има предвид специфичния характер на обекта, заложените параметри в техническите спецификации, проекта за договора с Възложителя, изискванията за качество на вложените материали и извършваните СМР са високи.

Контролът по качество на доставените материали ще става с Декларация за съответствие, придружаваща материала, или чрез изпитване в оторизирана лаборатория. Всички материали, заготовки и оборудване ще се одобрява от Възложителя. Единствено материали, заготовки и оборудване съответстващи на проектните изисквания за съответния вид работа, които са предварително одобрени от Възложителя ще бъдат вложени в обекта. Всяко установено отклонение в качеството на доставка или по време на изпълнението на СМР, ще бъде коригирано своевременно, без това да даде отражение на Срока на изпълнение на обекта.

Във връзка с отчитане на възможните рискове при изпълнение на поръчката и приемане на основни мерки и действия за предотвратяването им, отговорност носи цялата организационна структура на обекта:

- Технически ръководител,
- Отговорник по контрола на качеството
- Координатор по безопасност и здраве

#### **Основни мерки за поемане на времеви риск при изпълнение на поръчката.**

В хода на видовете работи винаги възникват редица критични точки /рискове /, които биха забавили неговото реализиране в договорения срок или довели до влошаване качеството на крайния продукт. Предвиждането на по – голям брой от тези рискове и набелязването предварително на мероприятия за тяхното превантивно недопускане или своевременното отстраняване е от съществено значение за непрекъснатостта на строителния процес. Голяма роля при управлението на този процес играе опита на



ръководния персонал на Изпълнител и оперативността на взаимодействието между Изпълнителя и другите участници в строителния процес.

В таблицата по долу сме идентифицирали някои от възможните критични точки / рискове / и мерки за недопускането им и тяхното преодоляване.

№	Възможни критични точки	Мерки
1	Доставка на некачествени материали	При изпълнение на обекта ще се допускат за влагане в производство, само окачествени продукти с доказани характеристики и Декларации за съответствие и Сертификати за качество. Ще се прави входящ контрол на всички суровини и материали.
2.	Недостатъчен брой работници за някой вид работа, поради слаба производителност.	Контрол на производителността и увеличаване броя на работниците при необходимост.
3.	Дълъг срок на доставка на материалите	Поръчване на материалите при подписване договора на изпълнение.
4.	Забавяне доставка на материали.	Планиране и извършване на доставките в съответствие с представения линеен график за изпълнение на СРР и графика на доставките.
5.	Некачествено изпълнение на някои строително монтажни работи.	Извършването на СМТ ще се прави в пълно съответствие с нормативните изисквания. Извършва се контрол на параметри на СМР и характеристики на крайния продукт <ul style="list-style-type: none"> <li>- Входящ контрол на материали и суровини;</li> <li>- Самоконтрол на конкретната работа;</li> <li>- Операционен контрол;</li> <li>- Приемателен контрол;</li> <li>- Краен контрол;</li> </ul> При подготовката и изпълнението на строителните работи стремежът на фирмата е да създава висококачествен краен продукт при гарантиран срок на изпълнение, отговарящ на изискванията на възложителя.
6.	Риск от нарушаване координацията между страните в строителството – определя се	Изготвя се списък с имейли и телефони на участниците в строителството.

	координатор за взаимодействие.	
7.	Риск от повреждане на механизация.	Осигурява се резервна механизация на основните видове необходима механизация.
8.	Риск от възникване на финансов проблем.	Средствата за този проект ще се използват целенасочено. Договарят се доставки с отложено плащане
9.	Времеви рискове: - закъснение за започване на работите; - изоставяне от графика; - риск от закъснение за приключване	Контрол от страна на техническия персонал за спазване на трудовата дисциплина; удължено работно време при риск от изоставяне в графика; организиране на дейностите така, че да бъде сведен до минимум риска от закъснение при приключването.

**Други възможни рискове и методи за тяхното предотвратяване и преодоляване.**

Други възможни рискове:

№	Възможни критични точки	Мерки
1.	Възникване на непредвидени видове работи.	Изготвяне на количествена сметка, съгласуване с възложителя, изготвяне анализни цени, и ако се възложи изпълнение. Увеличаване броя на работниците.
2.	Риск Възложителя да не одобри вече вложен материал в хода на строителството.	Предварително се представят и одобряват мостри на материалите.
3.	Риск от трудови злоупотреки на работници ръководители и посетители.	Всички работници, ръководители и посетители ще преминават периодично предвидените в закона изнструктажи.
4.	Риск от нарушаване координацията между страните в строителството – определя се координатор за взаимодействие.	Изготвя се списък с имейли и телефони на участниците в строителството.

При извършването на СМР предизвикващи по – голямо ниво на шум, няма да бъдат изпълнявани дейности от 14 до 16 часа.

Доставките на материалите ще се извършва без затрудняване на пътната обстановка около обектите. Отпадъците ще се извозват до депата своевременно и няма да замърсяват пространството около обекта. Обекта ще бъде обезопасен за преминаващи на близо пешеходци и МПС. Ще се поставят уведомителни табели.

## МЕРКИ ЗА ОСИГУРЯВАНЕ КАЧЕСТВОТО НА СМР

### 1.Обезпечаване с подходящи човешки ресурси

За изпълнение на обекта фирмата има персонал, квалифициран и притежаващ съответните умения и практически опит, с необходимите дипломи и сертификати. Така се гарантира необходимата компетентност за ефикасна и ефективна работа.

Всички работници на строителната площадка ще са оборудвани с подходящо работно облекло и лични предпазни средства. На база ПИПСМР фирмата ни е разработила „инструкция за безопасна работа” и „инструкции за работа”. През цялото време персонала ще получава адекватна информация от ръководството за процесите, които протичат или тяхното бъдещо протичане. В зависимост от характера на информацията, тя се свежда до знанието на необходимия служител.

### 2.Обезпечаване с машини и съоръжения.

Използваното техническо оборудване ще е в пълна изправност и ще отговаря на всички изисквания съгласно действащото законодателство. Ръководството осигурява изправни, съобразени с изискванията в проекта машини и съоръжения. Те ще се поддържат и своевременно ще се ремонтират през целия период на използване, така че да не застрашават живота и здравето на работещите и да не вредят на околната среда.

Поддръжката и ремонта на машините се извършва само от правоспособни лица.

### 3.Изпълнение

При изпълнение на СМР се спазват изискванията на нормативните документи за здравословни и безопасни условия на труд.

Уточняват се местата за временно съхранение на материали и отпадъци.

За обекта при необходимост се води Заповедна книга.

Изпълнението на строителните дейности ще бъде съобразено изцяло с характера и вида на възложените СМР.

Строителните материали за обекта се приемат от Техническия ръководител съгласно график за доставка на материалите.Той извършва входящ контрол на получените материали.Съответстващите строителни материали се влагат в извършваните СМР, а които не съответстват се отделят и връщат на доставчика. Строителните материали се закупуват от одобрени доставчици чрез изготвяне на „Заявка за закупуване”. Заявката се изготвя на основание проектно-сметна документация и график за изпълнение на видовете работи. Доставчикът се избира от списък на „Одобрени доставчици”. Задължително условие е доставчикът да издава

Удостоверение или Сертификат за съответствие е и продуктът да има маркировка за съответствие „СЕ”.

Извършените СМР от работниците на обекта и оценка на качеството на изпълнение се извършва от Техническия ръководител. След като се констатира качествено и точно изпълнение се съставя „Протокол за установяване на завършените и за заплащането на натуралните видове СМР”.

### **КОНТРОЛ ПРИ ИЗПЪЛНЕНИЕ НА СМР**

➤ По време на строителството е нужно да се упражнява постоянен контрол за качеството на изпълняване на СМР. Упражняването на оперативен контрол за качеството на изпълняваните СМР включва съвкупност от технически мероприятия, чрез които се обезпечават условия за качествено изпълнение на строителството При спазване на действащите строително-технически норми.

➤ Обема на контрола за обекта включва изпълнението на основните задачи:

➤ Входен контрол за качеството на влаганите строителни материали

➤ Проверка на сертификати, паспорти, протоколи от лабораторни изпитвания и др. документи, касаещи качеството на доставените на обекта материали.

➤ Оперативен контрол за спазване на определена технология при изпълнение на строителните работи.

➤ Проверка на контрол за съответствие на изпълненият строителни работи

➤ Контрол за своевременно откриване на скрити дефекти и недостатъци, появили се в строителните конструкции и предприемане на мероприятия за тяхното отстраняване

➤ Постоянен контрол по спазване на действащите строително-технически норми при изпълнение на строителството

➤ Всеки работник извършва самоконтрол и отговаря за качеството на извършената от него операция. Техническият ръководител отговаря за качеството на изпълнение на обекта и предоставя на Възложителя необходимата информация.

➤ Всички обстоятелства по СМР се документират чрез актове и протоколи по Наредба №3/31 юли 2003 г. за съставяне на актове и протоколи по време на строителството.

➤ Лицето, упражняващо строителен надзор на обекта прави предписания и заповеди, вписани в Заповедната книга, които са задължителни за фирмата.

➤ Архивиране и съхранение на строителните книжа: За обекта се съставя досие, в което се архивират поетапно издадените разрешителни от оправомощените ведомства, протоколи и актове за започване, изпълнение, констатации от задължителни проверки и извършване на СМР. Изискването за оценяване на съответствието на влаганите в строежа материали и съоръжения, съгласно Закона за техническите изисквания към продуктите и Наредбата за съществените изисквания и оценяване съответствието на строителните продукти се изпълнява чрез архивиране и съхранение на документи, удостоверяващи съответствието: Сертификати, Декларации за съответствие.

➤ Предвидени са да бъдат изградени при необходимост - временни помещения за почивка, където хората на обекта да почиват съгласно разписаните инструкции.

### **ГАРАНЦИИ ЗА КАЧЕСТВО**

Гаранциите за качество ще се прилагат съобразно действащите наредби и ПИПСМР. Изпълнението на СМР на обекта ще се извършват по одобрени проекти, приложени КСС и план за безопасност и здраве, одобрени и предоставени от Възложителя и оторизираните контролни органи.

Нашата фирма има изградена собствена система за контрол на качеството и разработени и внедрени вътрешни норми за осигуряване на качеството.

### **МЕХАНИЗЪМ ЗА ВЪТРЕШЕН КОНТРОЛ**

Във фирма „МИК БИЛД РУСЕ„ ЕООД е внедрена интегрирана Система за управление на качеството, околната среда и по безопасни условия на труд в съответствие с изискванията на EN ISO 9001 : 2015, ISO 14001 : 2015.

#### **Основите ни цели са за постигане на добро ниво на:**

- Повишаване качеството на труда и конкурентността ни
- Подобряване фирмения имидж чрез намаляване на професионалния риск

Вътрешните норми на фирмата като Изпълнител за осигуряване на качеството акцентират върху:

- Прилагане на принципи за управление на дейността, заложи в нормативните актове
- Създаване на ефективна организация за идентифициране, отстраняване и контрол за свързаните с работата опасности и професионални рискове
- Осигуряване навременно и ефективно обучение и инструктаж на работниците
- Планиране на дейността – основен елемент при управление на фирмата
- Всички СМР ще бъдат извършване в пълно съответствие с техническото задание, тръжната документация, и всички посочени нормативни актове и разпореждане от страна Възложителя.
- Всички строителни материали, които ще бъдат вложени от нас при изпълнението на обекта ще отговарят на обявените от Възложителя условия. Всички материали ще бъдат придружени със сертификати за съответствие и качество.

Контролът на качеството за извършените СМР се извършва на организационни нива:

Ръководител обекта и Технически ръководител.

**Вътрешен контрол, осъществяван от Изпълнителя и съответстващ на действащото законодателство и предвиденото в тръжната документация.**

За осъществяване на вътрешен контрол ние като изпълнител ще определим лице – представител на Изпълнителя, което ще изпълнява длъжността „Вътрешен контрол от страна на изпълнителя”. Той ще отговаря за количеството и качеството на извършените СМР. За целта Вътрешният контрол извършва контрол на качеството на доставените

материали, извършва контрол на количествата на извършените СМР и контрол на тяхното качество.

### **Контрол на качеството на доставените материали**

Вътрешният контрол изисква необходимите сертификати, придружаващи доставката на тези материали и лично се убеждава в необходимото качество на материалите. В случай, че материалите не отговарят на необходимите изисквания и качества, тогава не се допуска влагането им в обекта. Уведомява Началника на отдел „снабдяване” и същите се връщат обратно на доставчика.

### **Контрол на количествата на извършените СМР**

Вътрешният контрол извършва измерване на количествата на извършените СМР. Извършва сравнение с измерените количества от страна на Техническия ръководител на обекта. Измерванията се извършват съгласно Правилник за изпълнение и приемане на строително-монтажни работи-ПИПСМР.

### **Контрола на качеството на извършените СМР**

Вътрешният контрол от страна на Изпълнителя извършва контролиране на качеството на всички изпълнени СМР. Тези от тях, които не са изпълнени с необходимото качество не се приемат от Вътрешния контрол от страна на Изпълнителя и подлежат на ново изпълнение с нужното качество. Вътрешният контрол извършва проверка на съответствие на изпълненото СМР с работния проект, вложен материал, хоризонтално и вертикално положение, финално завършване, качество на изпълнените сглобки, уплътняван, почистване след завършване на работата съгласно ПИПСМР.

За осъществяване на предвидените му дейности Вътрешният контрол от страна на Изпълнителя, отговаря само за конкретния обект и всекидневно извършва контрол на всеки един от подобектите.

### **Технически и качествен контрол от Строителния надзор**

1. Съгласни сме техническият и качествен контрол при изпълнението на СМР да се упражнява от избрано лице, упражняващо строителен надзор, инвеститорски контрол или упълномощен представител на Възложителя.

Същото следи за правилното и точно изпълнение на работите, посочени в техническите описания към Договора, спазването на нормативните разпоредби и ПИПСМР за изпълняваните работи, изтънените количества, изпълнението на договорните условия, спазването на приетия график за изпълнение, за дефекти, появили се по време на гаранционния срок. При установяване на нередности и некачествени работи, същите се констатираат своевременно от комисия, която задължава Изпълнителя да ги отстрани в най-кратък срок.

2. Приемаме след завършване на цялостната работа по поръчката, същата да се приема с приемателна комисия (издава се удостоверение за въвеждане в експлоатация

при необходимост). От датата на подписване на протокола на комисията започват да текат гаранционните срокове.

3. Всички текущи СМР ще са съобразени с изискванията на действащата нормативна уредба на Република България.

### **Относно: Изискванията за изпълнение**

1. Съгласни сме и декларираме, че ако бъдем избрани за изпълнител на обекта, всички вложени строителни материали, съоръжения и конструкции ще отговарят в пълна степен на изискванията, посочени от Възложителя.

2. Изпълнението на поръчката ще се извърши с материали оборудване на Изпълнителя и при спазване на изискванията на нормативните актове. За осигуряване както по време на строителство, така и през експлоатационния срок, на достатъчна устойчивост и дълготрайност на инсталации и материали, безопасна експлоатация, както и опазване на живота и здравето на хората. Предметът на договора ще се счита за изпълнен, ако съответства на съществените изисквания към строежите и строителните продукти и по-специално на съществените изисквания към строежите по чл.169, ал.1 ЗУТ, Наредба за съществените изисквания към строежите и оценяване съответствието на строителните продукти, приета с ПМС №325 от 2006 г. и Наредба №7/15 декември 2004 г. за енергийната ефективност, топлосъхранение и икономия на енергия в сгради.

3. Поставяне на ограждения и предупредителни знаци, както и други мерки при осъществяване на строителството за нуждите на Изпълнителя.

4. Всички необходими документи и комуникации, свързани с изпълнението на евентуално констатирани с протокол неизвършени, недовършени или не добре извършени работи, извозване на отпадъците, премахване на постройките от временното строителство(ако има такива), възстановяване на околното пространство, извън изпълнените съоръжения и отстояния, в състоянието при откриване на строителната площадка.

5. Изпълнителят е длъжен да спазва изискванията за изпълнение на мерките за информация и публичност при изпълнение на дейностите.

6. При проверки на място от страна на Възложителя, Изпълнителят се задължава да осигури присъствието на негов представител, както и да осигури достъп до помещения и преглед на документация, свързана с изпълнението на възложените дейности.

**Задължаваме се да спазваме стриктно следната методология и строителен подход:**

- Преди започване на строителството да вземем необходимите мерки за осигуряване на безопасност, като направим ограждения и прелези, поставим предупредителни знаци

- Да поставим указателни табели, стрелки и множество временни стандартни пътни знаци за своевременно уведомяване на водачите за временна организация на движението.
- Да поддържа в изправност и пълна наличност приетата сигнализация за целия период на строителните работи
- Да спазваме изискванията за изпълнение на мерките за информация и публичност
- При проверки на място от страна на Възложителя и всички контролни органи на обекта се задължаваме да осигурим присъствието на представител, както и да осигурим достъп до помещения, преглед на документи, свързани с изпълнените СМР.
- Да вземем необходимите мерки за запазване от повреди и разместване на заварени подземни и надземни мрежи и съоръжения, геодезически знаци, зелени площи, декоративни дървета и др.
- Да уведомим незабавно съответните служби и експлоатационни дружества за евентуални повреди на мрежи и съоръжения, произлезли от работата, а ако се отнася до повреди на водопроводи, топлопроводи или газопроводи - да уведомим незабавно и хигиенно-епидемиологичните служби и органите по пожарна безопасност и спасяване.
- Да отстраним нанесените повреди, констатирани от общинската администрация и отразени в констативен протокол в срокове, определени от общинската администрация.

При влагане на материалите в обекта предварително ще се представят на Възложителя за одобрение сертификат за годността на материала от съответния доставчик, издаден от оправомощена лаборатория. При влагане на нестандартни материали на обекта, те ще бъдат изпитани в лицензирани лаборатории и ще притежават сертификат за приложимост от съответния държавен контролиращ орган.

Използваното техническо оборудване на обекта ще е в пълна изправност и ще отговаря на всички изисквания, съгласно действащото законодателство в страната ни. Декларираме, че ако бъдем избрани за изпълнител, ще подсигурием на обекта техническо оборудван, необходимо за изпълнение на поръчката и посочено от страна на Възложителя и съобразно всички негови изисквания. Притежаваме необходимата механизация и оборудване, което ще допринесе за своевременно и нормално изпълнение на предвидените дейности.

Ще бъдат спазвани всички изисквания на раздел III, глава 2 на „Наредба за изискванията за третиране и транспортиране на производствените отпадъци”.

Отпадъците ще бъдат извозени до сметище, определено от Възложителя.

Гаранциите за качество ще се съобразят и прилагат съобразно действащите наредби и изискванията на ПИПСМР и всички действащи закони, правилници и нормативи в РБългария.

Декларираме, че ако бъдем избрани за изпълнител, ще изпълним строителството в изпълнение на ангажиментите и отговорностите, описани в техническите



спецификации, договора и неговите приложения от настоящата обществена поръчка, както и инвестиционния проект(ако има такъв) към обекта на поръчката, като ще изпълняваме функциите на строител по смисъла на ЗУТ при извършване на следните дейности:

- изпълнение на строежа в съответствие с издадените строителни книжа, КСС, предписанията в заповедната книга, линейния график, както и с правилата за изпълнение на строителните и монтажните работи и на мерките за опазване на живота и здравето на хората на строителната площадка
- изпълнението на строителните и монтажните работи с материали, изделия, продукти и други в съответствие с основните изисквания към строежите, както и за спазване на технологичните изисквания за влагането им
- своевременното съставяне на актовете и протоколите по време на строителството
- производство и доставка на строителни детайли и влагането им в обекта
- извършване на работи по преместване при изпълнение на строителството, на подземни и надземни мрежи и съоръжения
- осигуряване на терени за нуждите на строителството-за временно строителство, за складиране на материали и техника и др. нужди във връзка с изпълнение на строителството и същите терени се съгласуват с Възложителя
- Организиране на дейностите по събиране, транспортиране, обезвреждане и оползотворяване на строителните и други отпадъци, възникнали в резултат на строителните дейности, обект на договора в съответствие с изискванията на българското законодателство.
- Извършване на необходимите изпитвания и лабораторни изследвания
- Съставяне на строителни книжа и съхраняването на екзекутивната документация и нейното изработване, когато от Възложителя с договор не е възложено на друг участник в строителството, както и за съхраняването на другата техническа документация по изпълнението на строежа
- съхраняването и предоставянето при поискване от останалите участници в строителството или от контролен орган на строителните книжа, заповедната книга на строежа и актовете и протоколите, съставени по време на строителството
- участие в процедурата по въвеждане на обекта в експлоатация
- отстраняване на недостатъците, установени при предаването строежа и въвеждане в експлоатация
- отстраняване за своя сметка на всички дефекти, установени при предаването строежа и на всички възникнали дефекти след въвеждането му в експлоатация, възникнали по причина на изпълнение на строителния процес
- гаранционно поддържане на строежа (отстраняване на дефекти в гаранционни срокове)
- всички останали дейности, възложени на Изпълнителя при условията на сключен договор
- всички други дейности, които са необходими за изпълнението на обществената поръчка и гаранционното поддържане на строежа , освен

ако договърът или българското законодателство не ги възлагат изрично в задължение на Възложителя или трето лице

Изпълнителят е длъжен сам и за своя сметка да осигурява през времетраенето на договора:

➤ Спазване изискванията на

1. **ЗАКОН ЗА ЗДРАВΟΣЛОВНИ И БЕЗОПАСНИ УСЛОВИЯ НА ТРУД**(Обн. ДВ. бр.124 от 23 Декември 1997г., изм. ДВ. бр.86 от 1 Октомври 1999г.,изм. ДВ. бр.64 от 4 Август 2000г., изм. ДВ. бр.92 от 10 Ноември 2000г., изм. ДВ. бр.25 от 16 Март 2001г., изм. ДВ. бр.111 от 28 Декември 2001г., изм. ДВ. бр.18 от 25 Февруари 2003г., изм. ДВ. бр.114 от 30 Декември 2003г., изм. ДВ. бр.70 от 10 Август 2004г., изм. ДВ. бр.76 от 20 Септември 2005г., изм. ДВ. бр.33 от 21 Април 2006г., изм. ДВ. бр.48 от 13 Юни 2006г., изм. ДВ. бр.102 от 19 Декември 2006г., изм. ДВ. бр.105 от 22 Декември 2006г., изм. ДВ. бр.40 от 18 Май 2007г.,изм. ДВ. бр.102 от 28 Ноември 2008г., изм. ДВ. бр.108 от 19 Декември 2008г.,изм. ДВ. бр.93 от 24 Ноември 2009г., изм. ДВ. бр.12 от 12 Февруари 2010г., изм. ДВ. бр.58 от 30 Юли 2010г., изм. ДВ. бр.88 от 9 Ноември 2010г., изм. ДВ. бр.98 от 14 Декември 2010г., изм. ДВ. бр.60 от 5 Август 2011г., изм. ДВ. бр.7 от 24 Януари 2012г., изм. ДВ. бр.15 от 15 Февруари 2013г., изм. и доп. ДВ. бр.27 от 25 Март 2014г., изм. и доп. ДВ. бр.79 от 13 Октомври 2015г.)
2. **НАРЕДБА № 7 ОТ 23 СЕПТЕМВРИ 1999 Г. ЗА МИНИМАЛНИТЕ ИЗИСКВАНИЯ ЗА ЗДРАВΟΣЛОВНИ И БЕЗОПАСНИ УСЛОВИЯ НА ТРУД НА РАБОТНИТЕ МЕСТА И ПРИ ИЗПОЛЗВАНЕ НА РАБОТНОТО ОБОРУДВАНЕ**(В сила от 09.01.2000 г. Издадена от Министерството на труда и социалната политика и Министерството на здравеопазването Обн. ДВ. бр.88 от 8 Октомври 1999г., изм. ДВ. бр.48 от 13 Юни 2000г., изм. ДВ. бр.43 от 13 Май 2003г., изм. ДВ. бр.37 от 4 Май 2004г., изм. ДВ. бр.88 от 8 Октомври 2004г., изм. ДВ. бр.40 от 18 Април 2008г., изм. и доп. ДВ. бр.24 от 12 Март 2013г., изм. ДВ. бр.95 от 29 Ноември 2016г.)
3. **НАРЕДБА № 2 ОТ 22 МАРТ 2004 Г. ЗА МИНИМАЛНИТЕ ИЗИСКВАНИЯ ЗА ЗДРАВΟΣЛОВНИ И БЕЗОПАСНИ УСЛОВИЯ НА ТРУД ПРИ ИЗВЪРШВАНЕ НА СТРОИТЕЛНИ И МОНТАЖНИ РАБОТИ**(*МТСП и МРРБ* Държавен вестник брой: 102 Обн., ДВ, бр. 37 от 2004 г.; попр., бр. 98 от 2004 г.; изм., бр. 102 от 2006 г. Дата на обнародване: 19.12.2006)
  - При извършване на СМР да опазва подземната и надземна техническа инфраструктура и съоръжения. При нанасяне на щети да ги възстановява за своя сметка в рамките на изпълнението на възложената дейност.

Управление

Задължено  
№: 001  
С. 2 от 3312















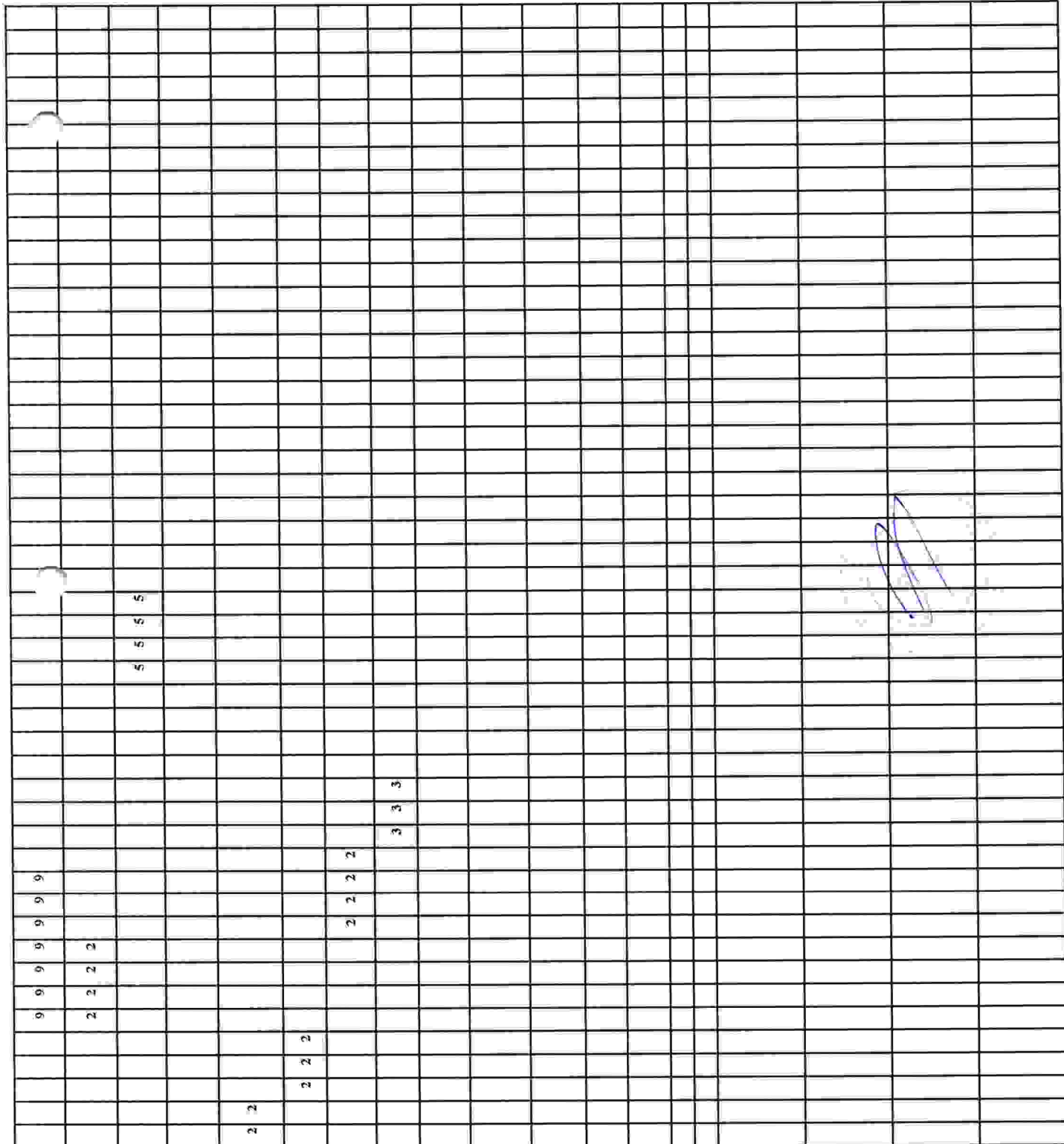

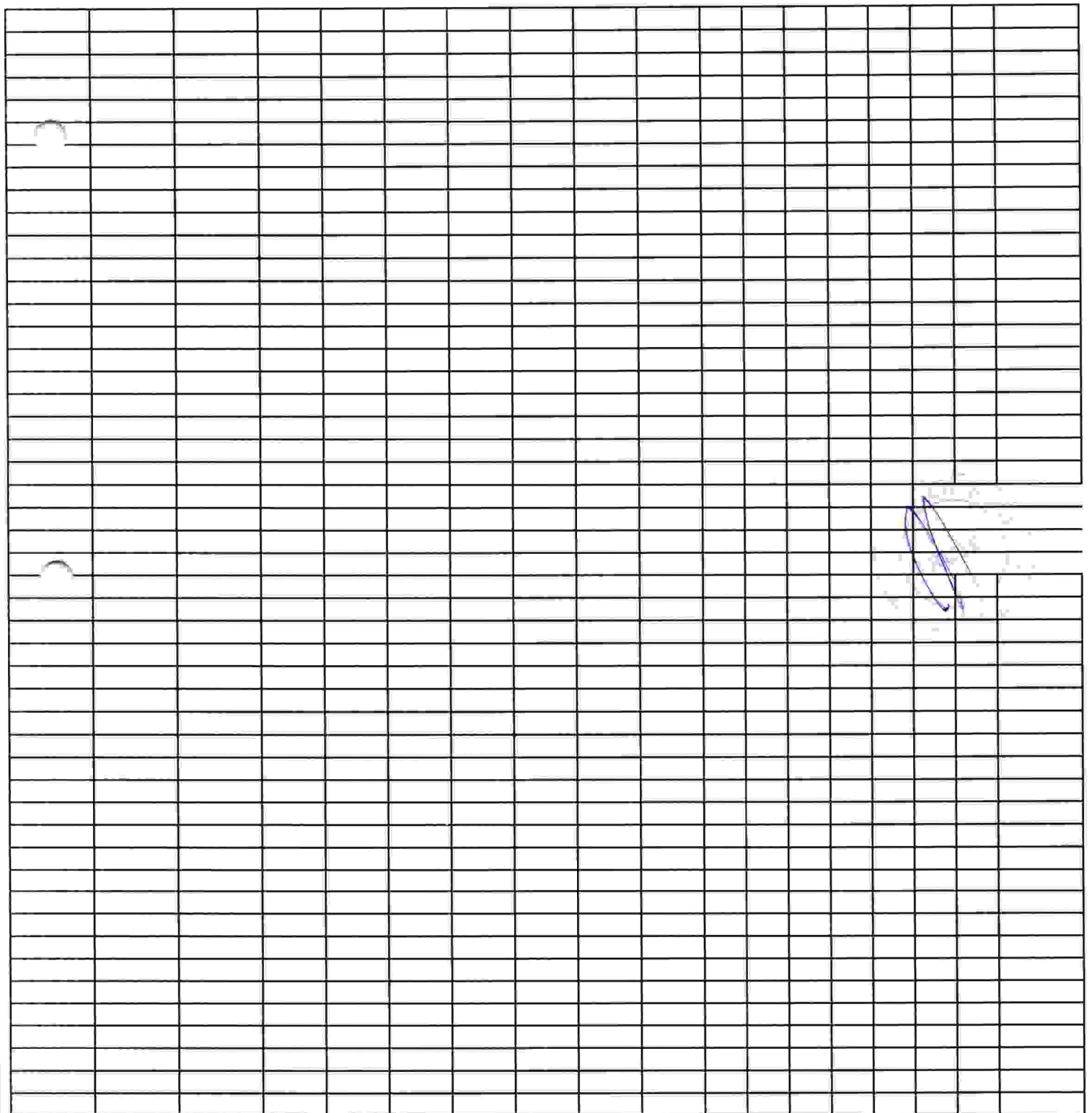

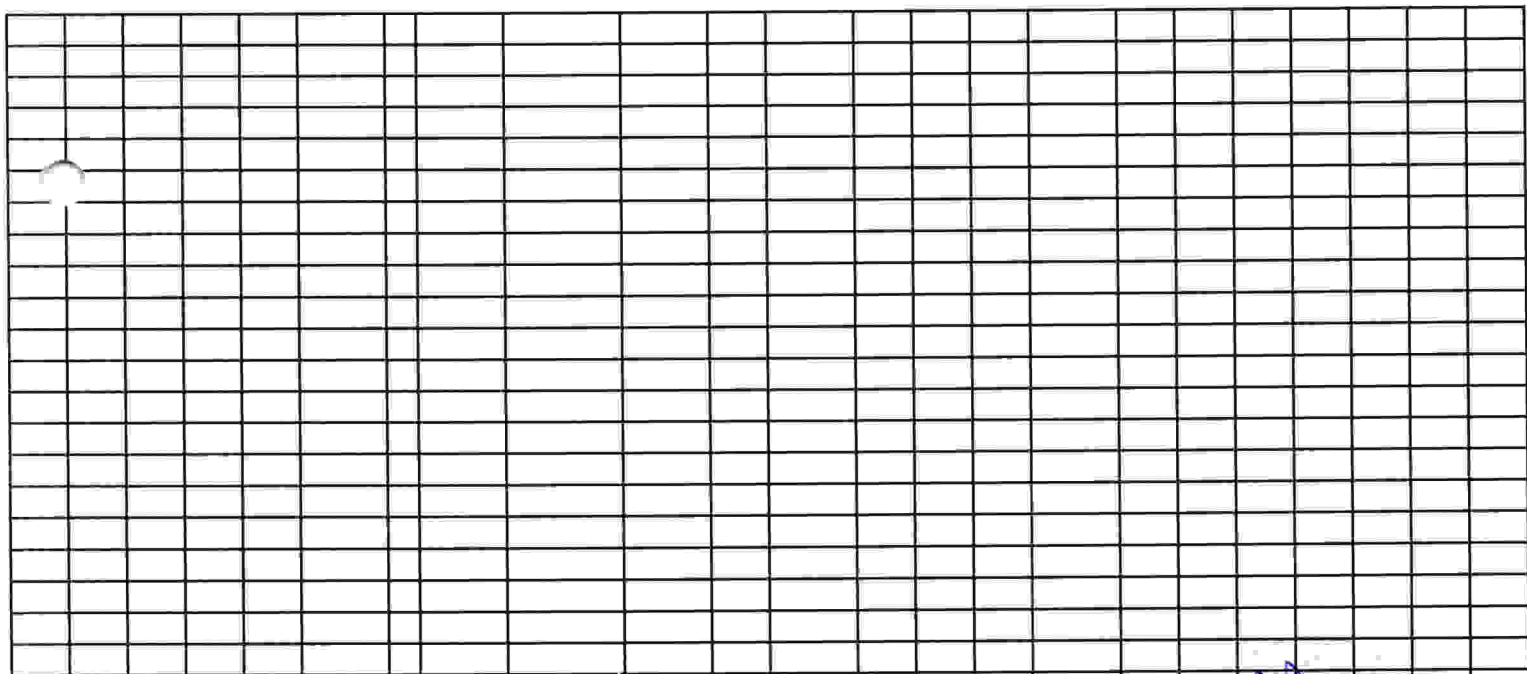

5  
5  
5

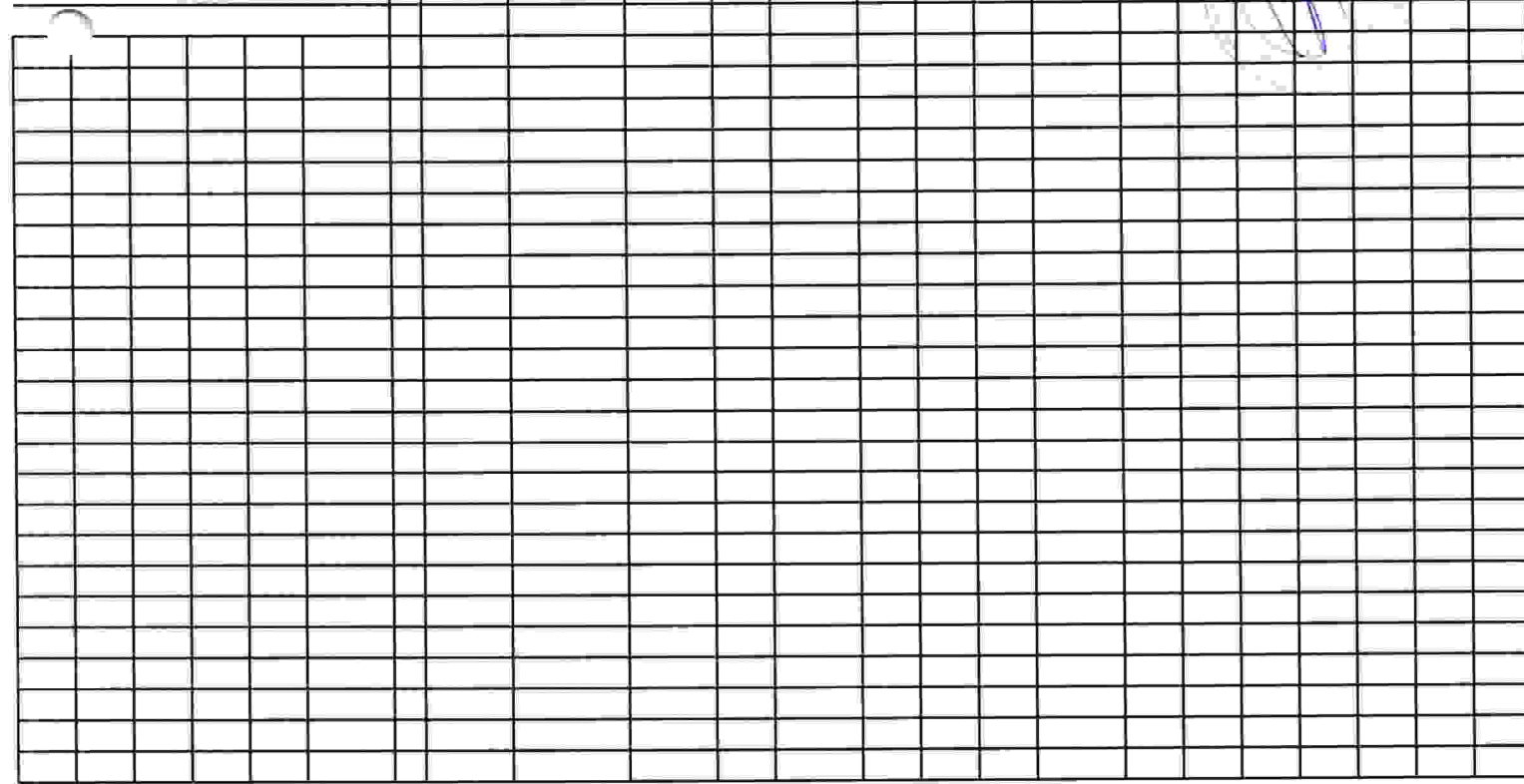



## ДЕКЛАРАЦИЯ

Долуподписаният/ата Марийка Николова Кирчева (*трите имена*), лк. № 644439514, издадена на 18.01.2013г от МВР Русе  
адрес: гр. Русе, ул. Слави Шкаров 4,  
представляващ/а МИК БИЛД РУСЕ ЕООД (*наименование на фирмата-участник*), ЕИК 202414735 и адрес на управление: гр. Русе, ул. Слави Шкаров 4, в качеството ми на управител (*должност*),

## ДЕКЛАРИРАМ:

По време на изпълнението на СМР/СРР на обект: Ремонтни работи на сграда на Общинска Администрация Златоград ще използвам следните основни материали/изделия/системи:

№	Наименование на материала/изделието/ системата	Производител	Търговска марка	Стандарт/Качество
	Керамични плочи/Гранитогрес	KAИ Group: Хан Аспарух АД Исперих	подови плочки	БДС EN 14411:2013
	Керамични плочи	KAИ Group: Хан Аспарух АД Исперих	стенни плочки	БДС EN 14411:2013
	шпакловка	Ангро ООД	АнгроМастер Сатен гипс – финна шпакловъчна смес	БДС EN 13279-2
	Латекс	Марисан и Колев АД	Терафлекс Aquarelle	БДС EN 1062-1
	AL дограма	Вайс Профил ООД		БДС 755-2, 755-1, 755-9
	PVC тръби и фитинги	Пайп индустриал България ООД		БДС EN 1401-1:2009
	Тръби полипропилен и фасонни части	Пайплайф България ЕООД		БДС EN 15874-2:2013
	ъглов профил с мрежа	Марисан и Колев АД		БДС EN 13658-1
	изолация за тръби	K Flex		ISO 9001:2008
	окачен таван пана	Foshn Prance Bilding Material Co		BTS09091210916C2

Дата: 03.08.2018г

ДЕКЛАРАТОР: .....

Валидно на  
ОСМ. ЗЛ. 2018  
ЗЗ КО

Забележка: За основните видове материали и изделия, които ще бъдат вложени при

изпълнението на поръчката, да се посочи производител (търговска марка) и стандарт/качество (ако е приложимо). За СМР е предложени гаранционни срокове над минимално изискуемите, съгласно Наредба №2 2003 г. за въвеждане в експлоатация на строежите в Република България и минимални гаранционни срокове за изпълнени строителни и монтажни работи, съоръжения и строителни обекти, да се представят декларации за експлоатационни показатели или декларации за характеристиките на строителните продукти, съгласно Наредба №РД-02-20-1'05.02.2015 г. за условията и реда за внасяне на строителни продукти в строежите на Република България.